



SirmaBC
BUSINESS CONSULTING

Дигитализация и оптимизация на бизнес процесите

Sofia, April 2018

Дигитализацията не е само технология

Дигитализацията е за:

- разрушаване на традиционните бизнес модели
- създаване на нови бизнес модели, които поставят клиента в центъра на вниманието
- създаване на процеси, които да предлагат невероятни изживявания на клиентите

Нов поглед към бизнес процесите



Традиционният поглед -
инкрементална промяна в бизнес
процесите - оптимизация за
ефективност и ефикасност

Дигитализацията изисква
„**преоткриване**“ на бизнес
процесите за по-добър
бизнес и изживявания на
клиентите



Нов поглед към бизнес процесите



Изследване на Customer Journey

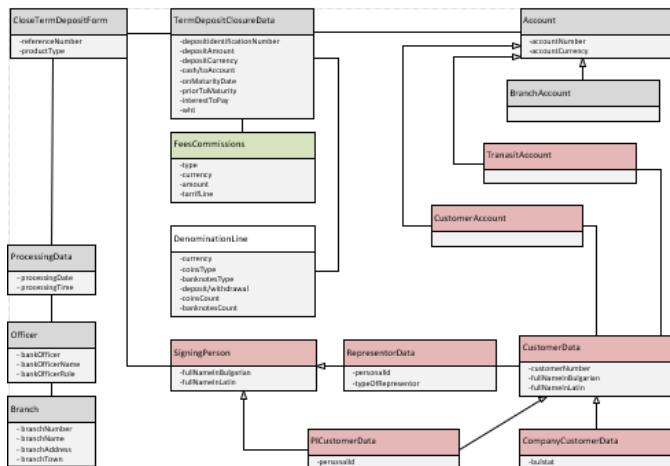

Моделиране на процесите в условия на интензивна интеграция

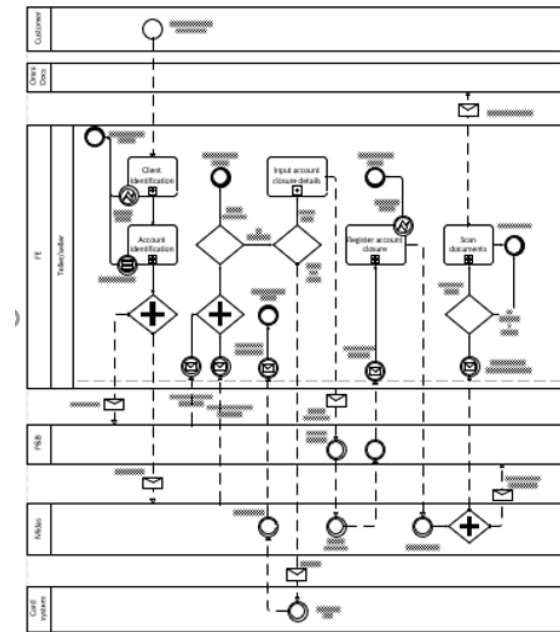

Стандартизиране на данните, бланките и електронните форми

Нов поглед към бизнес процесите

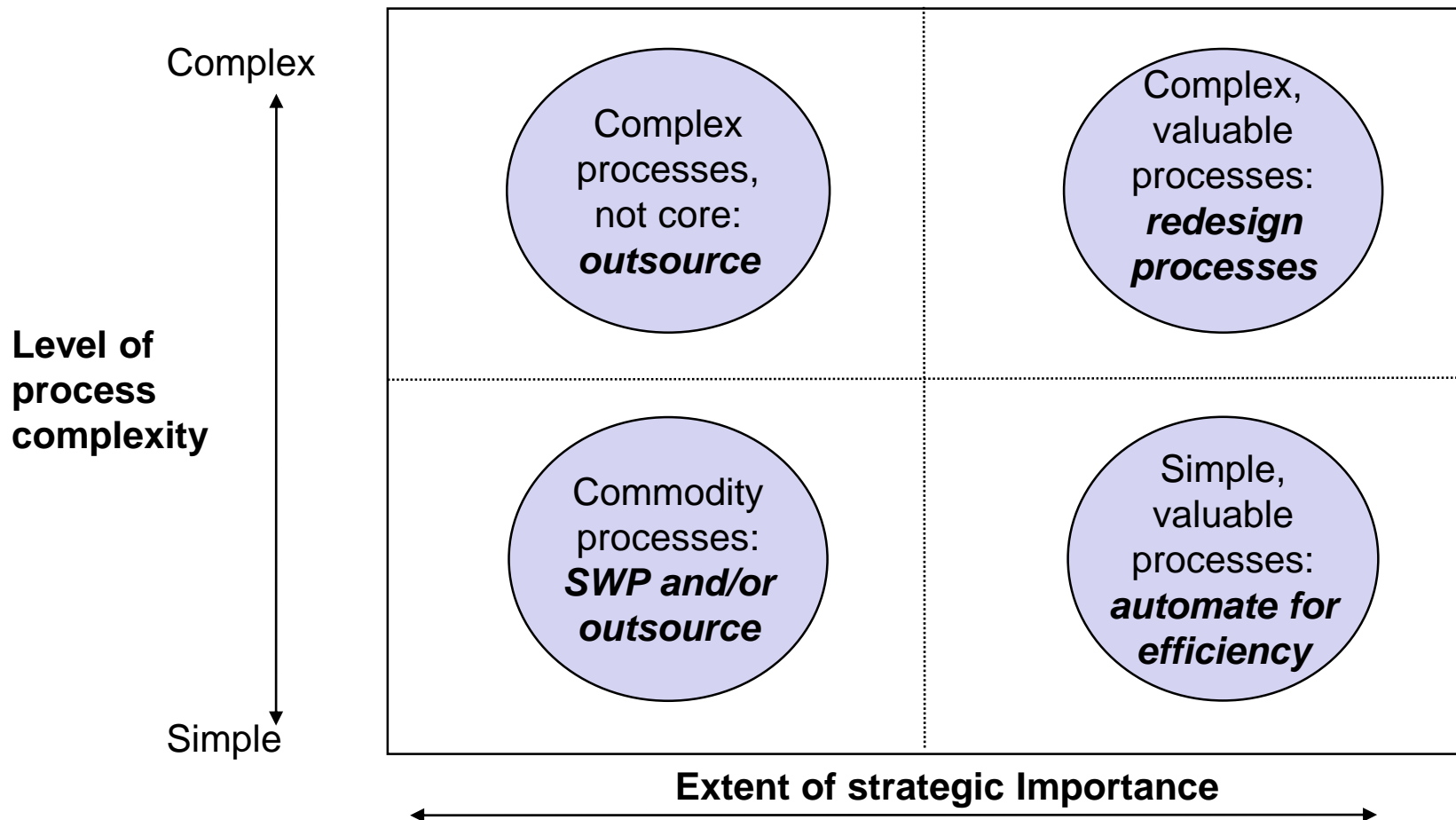

Ролята на бизнес анализатора

Business analysis is the practice of enabling change in an enterprise by defining needs and recommending solutions that deliver value to stakeholders.

Business analysis enables an enterprise to articulate needs and the rationale for change, and to design and describe solutions that can deliver value.

BABOK, IIBA

Бизнес анализът отвъд проектите

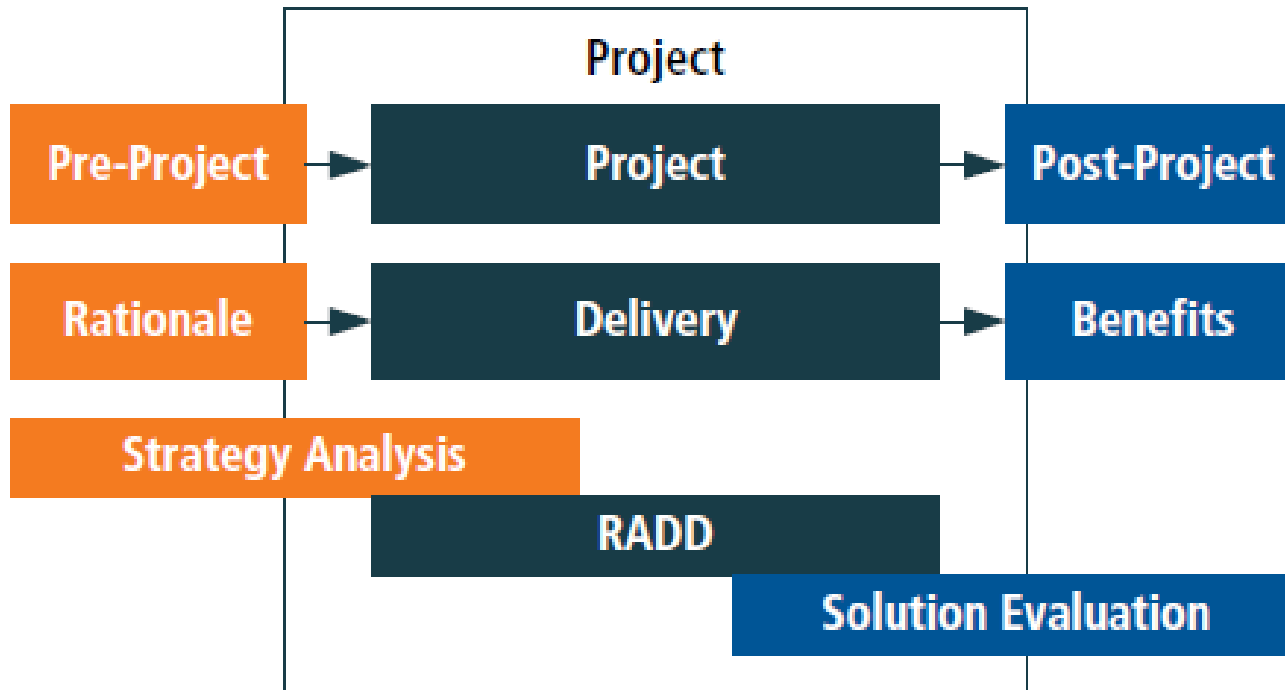

Инструментариумът на бизнес анализатора

Холистичен подход

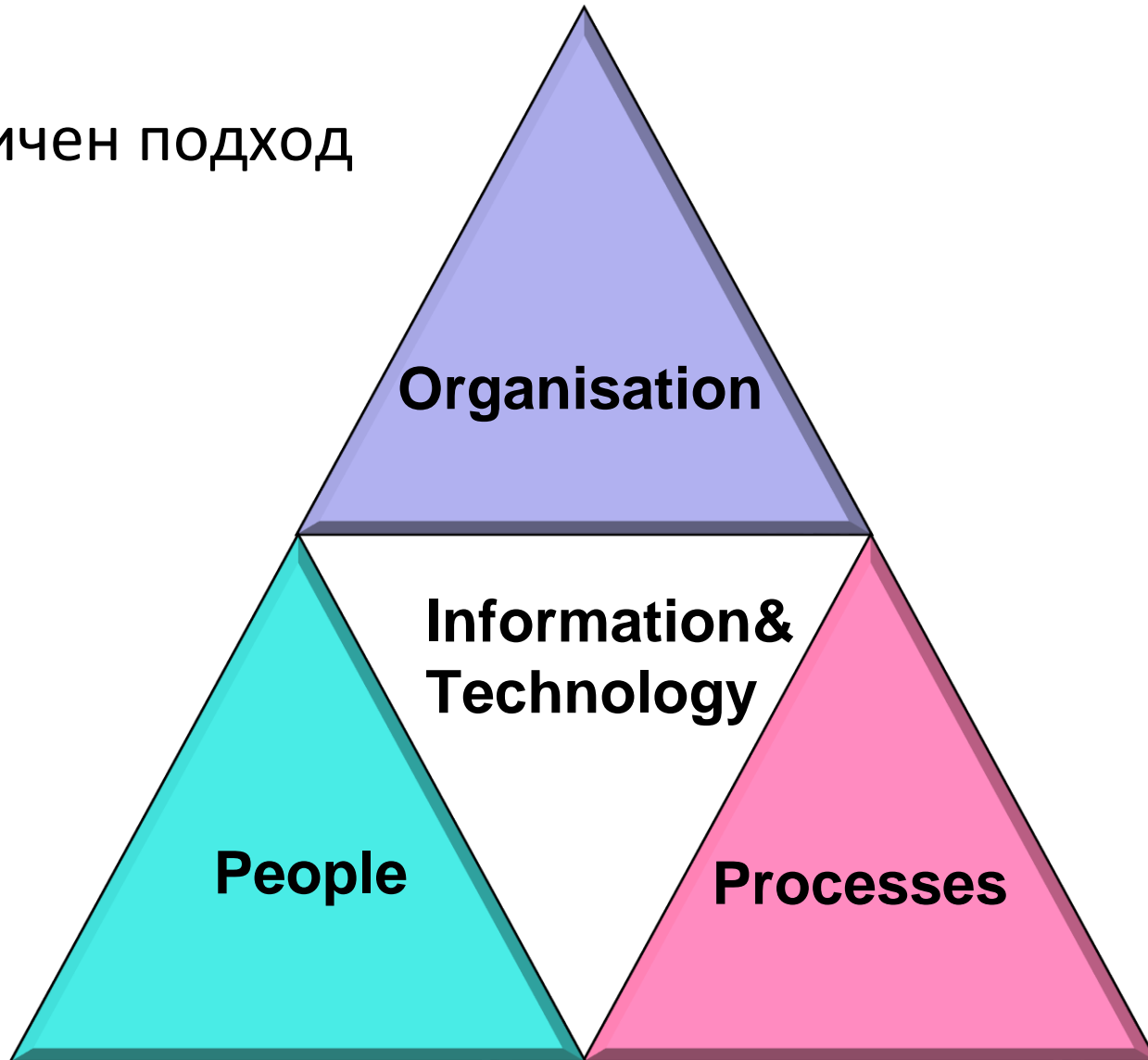

Инструментариумът на бизнес анализатора

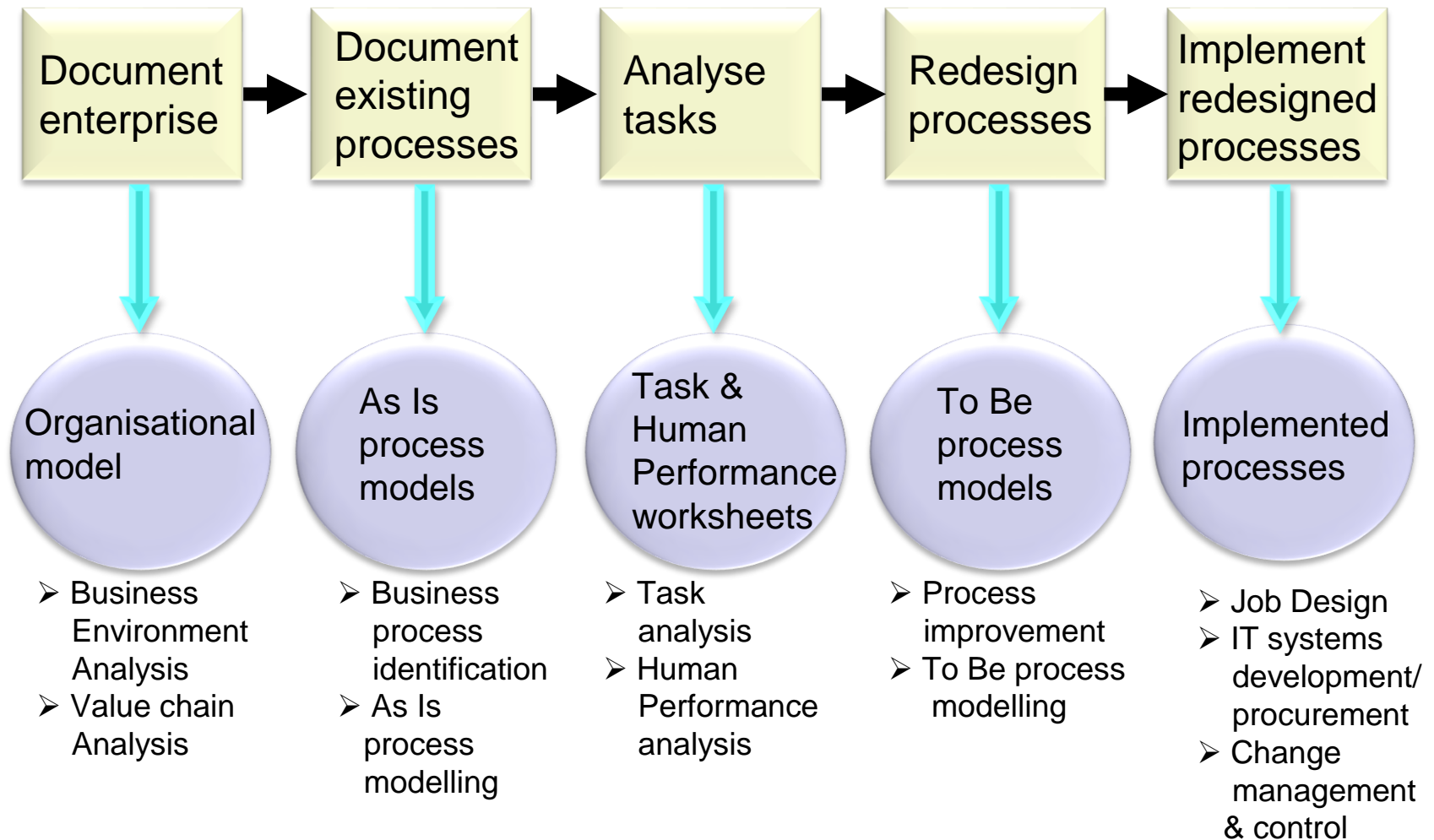

Инструментариумът на бизнес анализатора

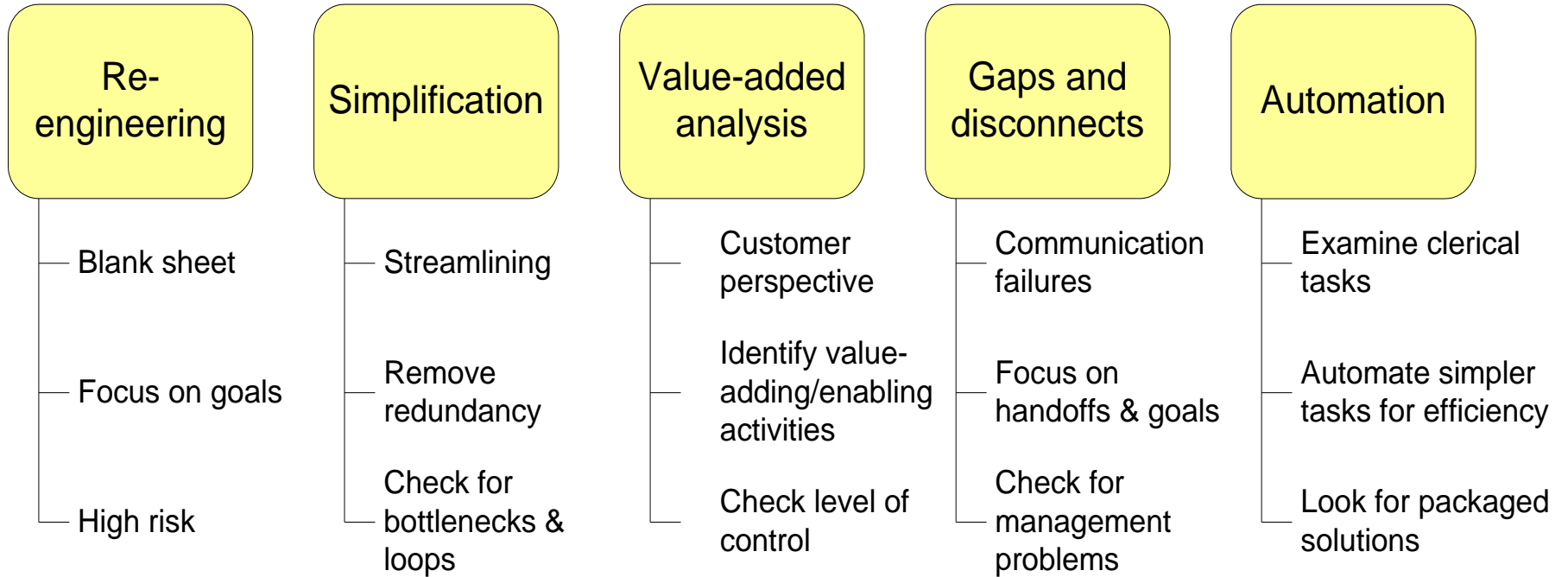

Инструментариумът на бизнес анализатора

Soft System Methodology

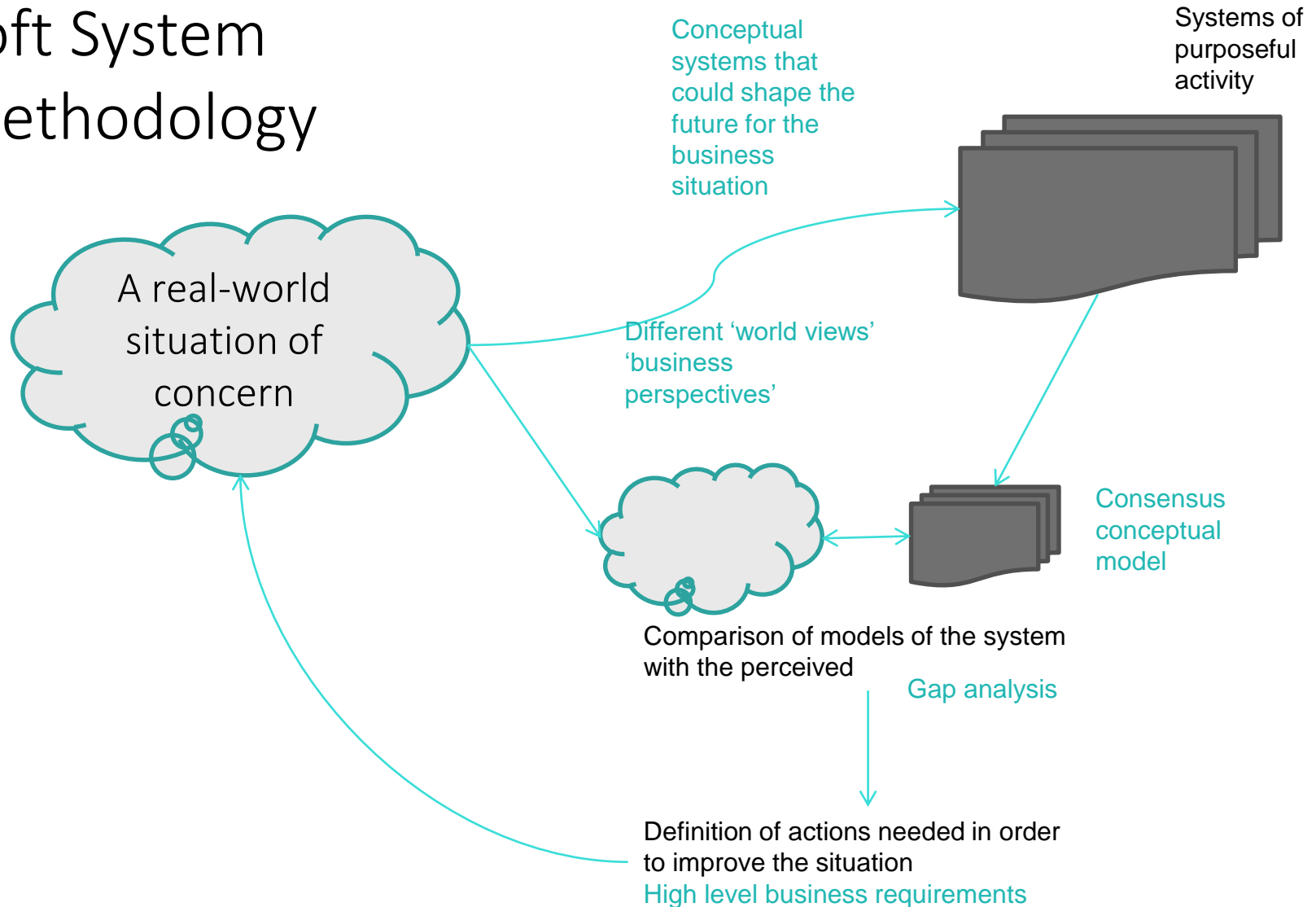

Новите бизнес процеси като промяна

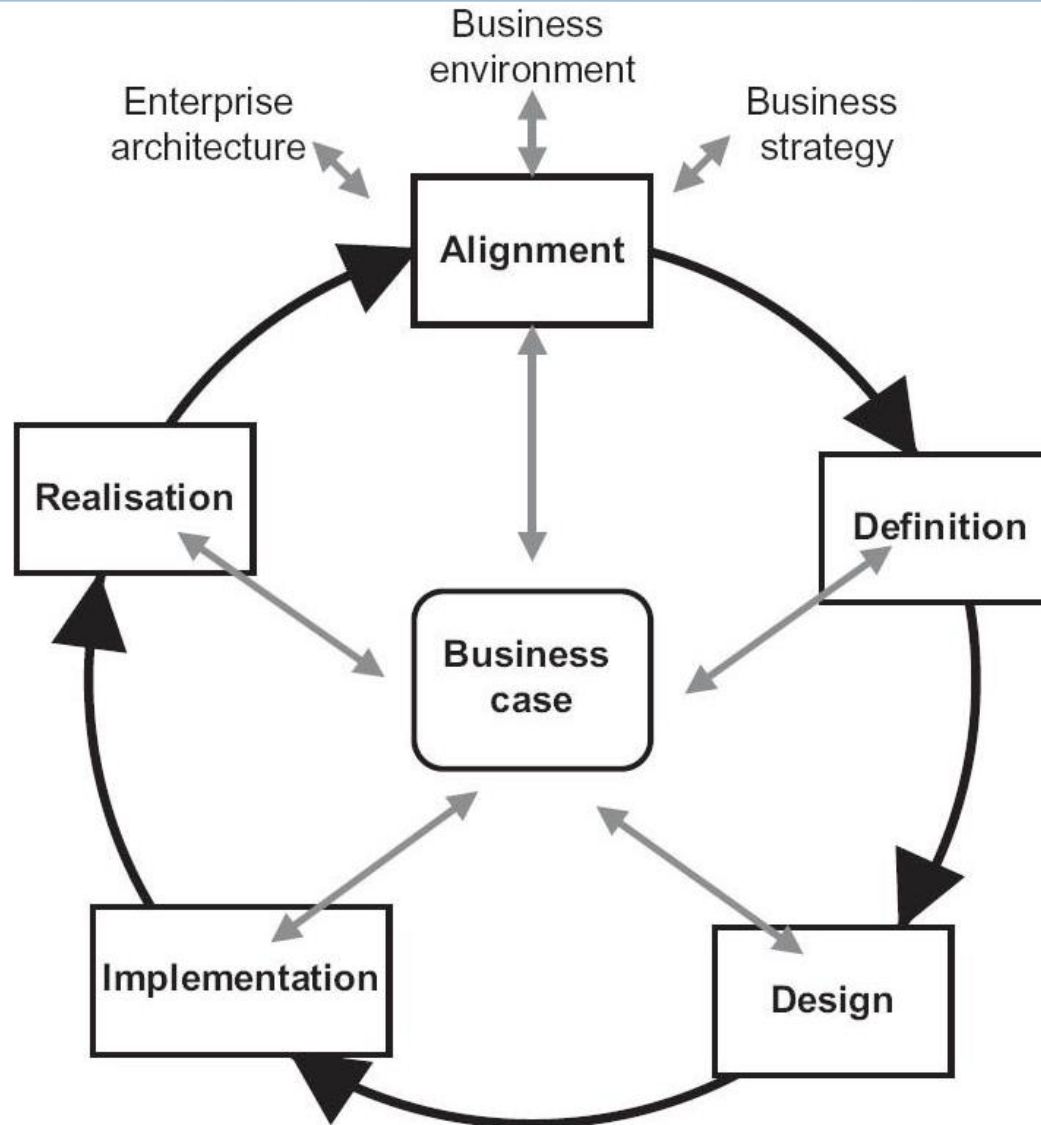

Новите бизнес процеси като бизнес промяна

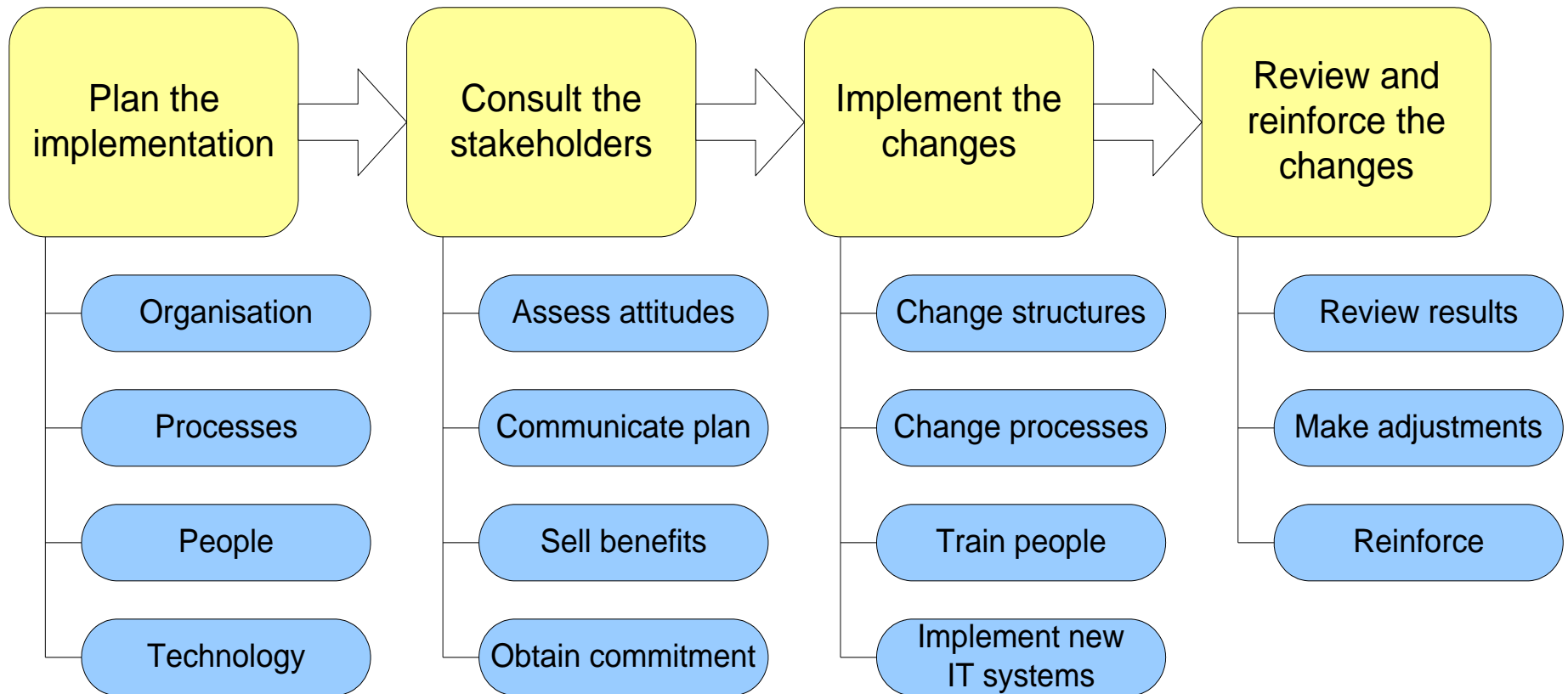

Управление на ползите

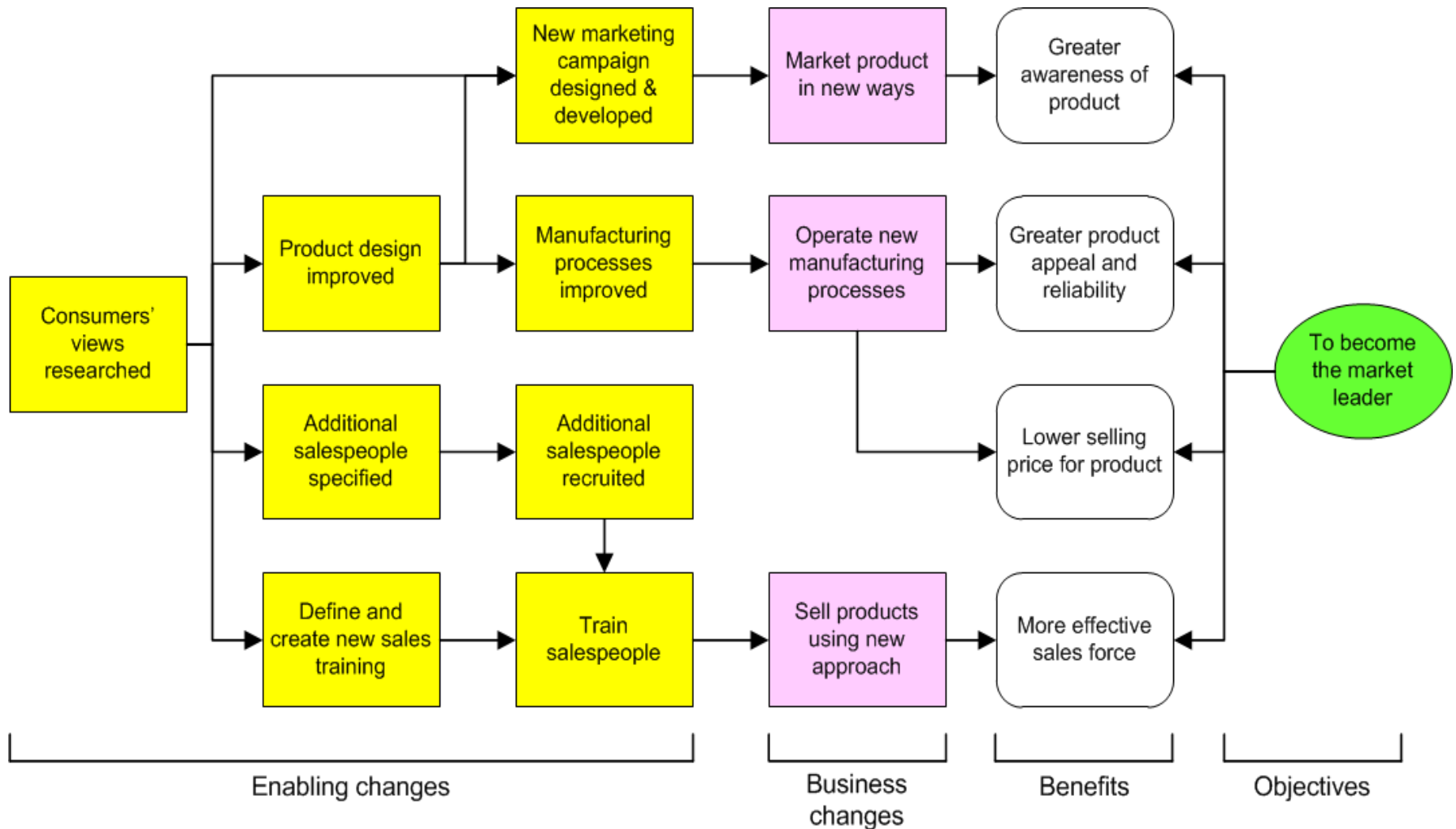

Милена Милева
milena.mileva@sirmabc.com
education@sofiabg.iiba.org